

SEPTISPIR

DÉGRILLEUR – COMPACTEUR À VIS POUR MATIÈRES DE VIDANGE

SPÉCIFICITÉS

- Réduction du volume des déchets jusqu'à 50%
- Installation et maintenance simplifiées
- Unité compacte et fermée
- Technologie éprouvée
- Faible coût d'entretien
- Fiabilité et durabilité

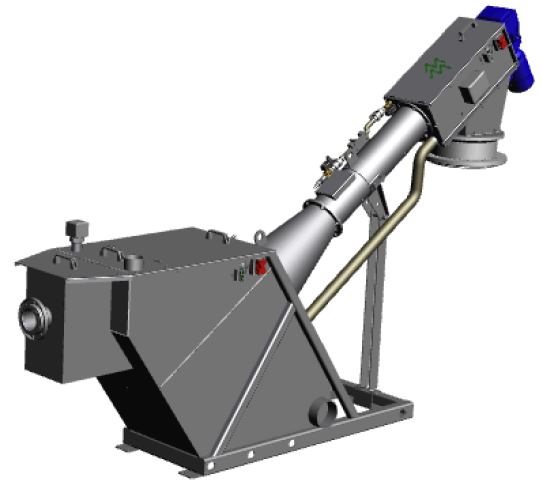

DESCRIPTION/FONCTIONNEMENT

Les camions de pompage viennent extraire les matières de vidanges dans les fosses septiques puis les conduisent vers les centres de traitements. Elles y sont refoulées vers le dégrilleur –compacteur à vis SEPTISPIR afin d'effectuer la séparation "Liquide / Solide". Le raccordement à la machine s'effectue par raccord rapide. Tandis que la partie liquide traverse la grille, les matières solides sont extraites par la spire et entraînées vers la zone de compactage pour y être compressées.

○ DÉGRILLAGE

La grille reçoit directement les matières de vidange. De par sa conception en forme cylindrique, elle offre une surface de filtration accrue. Des brosses fixées en périphérie de la spire assurent le nettoyage de la grille.

○ TRANSPORT

La spire conçue dans la continuité de la zone de tamisage transfère les déchets vers la zone de compactage (ou de décharge).

○ COMPACTAGE

Dans la partie supérieure de la machine, les déchets sont compactés afin de les déshydrater et de réduire leur volume.

○ RAMPES DE LAVAGE

Afin de réduire la quantité de matières organiques contenue dans les déchets, une rampe de lavage est installée au niveau de la zone de dégrillage. Une rampe supplémentaire, proposée en option, peut être installée au niveau de la zone de transport.

○ LES DÉCHETS

Les refus de dégrillage peuvent ainsi être déchargés en benne, et au besoin être mis préalablement sous film plastique à l'aide d'un système d'ensachage.

CARACTÉRISTIQUES TECHNIQUES

MATÉRIAUX

- Construction en inox 304L ou 316L
- Spire en acier haute résistance

PERFORMANCES

Maille (mm)	Débits hydrauliques sur matières de vidange (m ³ /h)	
	SPS 80	SPS 120
5	60	100
6	70	110
7	80	120
Puissance installée (kW)	1,1	1,5

Concentration inférieure à 60 g/l

INSTALLATION ET DIMENSIONS

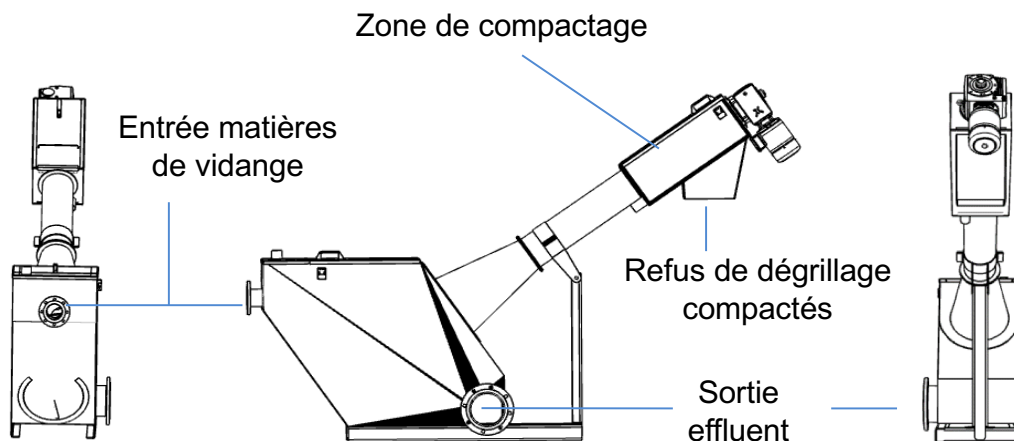

Modèles	Encombrement hors tout en mm	
	SPS 80	SPS 120
Longueur	3200	3200
Hauteur	2200	2900
Largeur	600	900

Le constructeur se réserve le droit d'apporter des modifications techniques et de fabrication sans information préalable. Les possibilités d'installation et de combinaisons ne sont pas toutes indiquées. Nous consulter.